

# PQM3000RGW

## Analizzatore da rack 19" per la qualità dell'energia Classe A con bobine Rogowski

- Versione rack a 19 pollici
- Ingressi di corrente per collegamento diretto alle bobine Rogowski
- Misura di armoniche e interarmoniche
- Registrazione dati per successive analisi secondo EN 50160
- Dati registrati in formato standard PQDIF e CSV
- Web server integrato
- Comunicazione Ethernet e 3G
- Fornito con modulo GPS esterno per sincronizzare l'ora esatta
- Batteria tampone interna ricaricabile
- Certificato secondo **IEC/EN 61000-4-30:2015 Ed.3**, Classe A per le caratteristiche di tensione



### » Caratteristiche generali

PQM3000RGW è un analizzatore avanzato per la qualità dell'energia che consente di monitorare e registrare i principali parametri per la qualità dell'energia. Fornisce misure precise e monitora le caratteristiche della tensione secondo la Classe A. Contemporaneamente funziona come registratore di eventi/guasti, è in grado di memorizzare un gran numero di anomalie e disturbi di tensione, variazioni di frequenza, corrente inrush, ecc. Si possono memorizzare ulteriori dati in merito alla qualità dell'energia, come: flicker, squilibrio, armoniche e interarmoniche, tensione di segnale sulla rete di alimentazione. Fornisce inoltre le misure standard per i sistemi trifase. Grazie ai canali di tensione e corrente aggiuntivi è possibile monitorare il potenziale di neutro e la corrente di dispersione.

Insieme allo strumento sono fornite bobine Rogowski innovative per offrire un sistema di misura completo oltre ad una rapida installazione. Per ogni bobina è possibile impostare un fondo scala, selezionabile tra tre valori di default nella programmazione dello strumento, assicurando la massima flessibilità anche su impianti esistenti.

Le eccellenti funzioni di registrazione permettono di catturare e registrare contemporaneamente tutti i tipi di dati standard e quelli della qualità dell'energia. Tutte queste informazioni possono essere registrate per lungo periodo grazie alla grande capacità della memoria, consentendo quindi di effettuare una successiva analisi completa secondo la EN 50160. Gli eventi e i disturbi forniscono anche registrazioni di forma d'onda e valori RMS. Le registrazioni possono essere scaricate in modi diversi: l'utente può effettuare il download diretto tramite web server oppure impostare il trasferimento automatico giornaliero ad un server remoto.

PQM3000RGW è fornito di diverse porte di comunicazione per consentirne l'accesso in svariati modi. Le porte Ethernet situate sul pannello frontale e posteriore permettono il controllo completo dello strumento: accesso web per il monitoraggio in tempo reale, programmazione dello strumento, trasferimento dei dati memorizzati, operazioni di manutenzione. Il router per la rete mobile è integrato e permette di gestire lo strumento su rete 3G qualora la comunicazione Ethernet non fosse disponibile. E' fornita inoltre una porta RS485 dedicata alla lettura dati del PQMGPS1, il modulo GPS esterno abbinato allo strumento. PQMGPS1 fornisce l'ora esatta indipendentemente dall'ubicazione dell'analizzatore all'interno di un sistema di monitoraggio distribuito.

Inoltre, è fornito di diversi canali per gli ingressi digitali e le uscite analogiche che potenziano ulteriormente lo strumento. Il web server offre un'interfaccia multilingua di facile utilizzo, semplificando quindi l'accesso a tutte le funzionalità dello strumento.

### » Vantaggi

- Canali di tensione e corrente aggiuntivi rispetto ad altri dispositivi trifase sul mercato.
- Le bobine Rogowski incluse consentono una rapida installazione e una misura di corrente precisa.
- Monitoraggio continuo dei parametri di misura relativi alla qualità dell'energia e alla certificazione Classe A per le caratteristiche della tensione.
- Registrazione simultanea di eventi, valori Min/Med/Max e contatori di energia.
- Diverse possibilità di trasmissione dei dati dello strumento: Ethernet, Modbus TCP, rete 3G.
- Interfaccia web multilingua di facile utilizzo.

### » Applicazioni

- Sistemi di monitoraggio e controllo dell'energia
- Quadri di controllo, generatori, controllo motori, ecc.
- Monitoraggio del carico di macchinari singoli
- Controllo delle punte di potenza
- Monitoraggio delle armoniche
- Rilevamento remoto dei consumi e calcolo dei costi
- Studio dei picchi di corrente dei motori

### » Prodotti correlati per sistemi

- *MFC150*, bobine Rogowski
- *PQMGPS1*, modulo GPS esterno
- *PQM-Tool*, software di monitoraggio Classe A
- *PQM-Analyzer* per l'analisi dei dati secondo EN 50160

## » Caratteristiche principali

### Misure

- Misura diretta della tensione fino a 1000 VLL oppure tramite trasformatori voltmetrici (TV) per sistemi di media e alta tensione.
- Quarto canale di tensione per la misura della differenza di potenziale tra neutro e messa a terra.
- 5 canali di corrente per le bobine Rogowski incluse.
- Quarto canale di corrente per la misura della corrente di neutro, selezionabile in 3 scale diverse e comune con gli altri canali trifase (500 A, 3000 A, 20000 A).
- Quinto canale di corrente dedicato al monitoraggio della corrente di dispersione, con intervallo di misura programmabile separato dagli altri canali, per garantire una sensibilità differente rispetto ai canali principali (50 A, 500 A).
- Modalità di funzionamento trifase 3 e 4 fili oppure monofase.
- Adatto a sistemi a 50 e 60 Hz.
- Campionamento veloce simultaneo su tutti i 9 canali a 1024 campioni/ciclo.
- Misura delle caratteristiche di tensione certificate secondo IEC/EN 61000-4-30:2015 Ed.3, Classe A.
- Misura di altri parametri della qualità dell'energia, come il fattore K.

### Registrazioni e memorizzazione dati

- Registrazione degli eventi di tensione (buchi, picchi, interruzioni) con memorizzazione dei valori RMS a ½ ciclo e forme d'onda.
- Registrazione di buchi e picchi sul quarto canale di tensione con memorizzazione dei valori RMS a ½ ciclo e forme d'onda.
- Misura e registrazione dell'evento di variazione rapida di tensione.
- Monitoraggio e registrazione della variazione della frequenza con valori RMS a ½ ciclo e forme d'onda.
- Registrazione degli eventi "lenti" relativi alle variazioni di frequenza, rapporto di squilibrio, flicker, THD di tensione e tensione di segnale sulla rete.
- Registrazione della sovracorrente sui canali trifase con memorizzazione dei valori RMS a ½ ciclo e forme d'onda.
- LOG dei valori Min/Med/Max di parametri selezionabili a cadenza programmata.
- LOG dei contatori di energia a cadenza programmata.
- LOG degli eventi funzionali contenente i cambi stato di funzionamento dello strumento, utile per tenere sotto controllo la condizione dell'apparecchio.
- LOG di cambio stato degli ingressi digitali.
- Trasferimento dati automatico su server FTP azionato da eventi di frequenza o pre-programmato giornalmente ad ogni ora.
- Le registrazioni con molti dati, contenenti valori RMS a ½ ciclo con forme d'onda e valori Min/Med/Max, sono memorizzate direttamente in file formato PQDIF.
- Per altri tipi di registrazione come eventi "lenti", LOG di energia, LOG funzionale, LOG ingressi digitali, i dati sono memorizzati in file formato CSV.
- In caso di interruzione dell'alimentazione ausiliaria, le funzioni di monitoraggio e registrazione rimangono attive grazie alla batteria tampone.

### Ingressi e uscite

- 11 ingressi digitali per la gestione remota dei segnali di controllo.
- 4 uscite analogiche isolate per la trasmissione di variazioni dei parametri istantanei.

### Comunicazione

- Due porte Ethernet, una sul retro dello strumento per installazioni permanenti mentre l'altra sul pannello frontale per collegamenti occasionali.
- Porta RS485 dedicata per la lettura dei dati GPS.
- Router integrato per la comunicazione mobile 3G indispensabile in assenza di connessione Ethernet.

### Analisi dei dati

- I formati standard dei file consentono una lettura ed un'analisi rapida di tutti i dati memorizzati, senza l'utilizzo di un software particolare.
- Il software PQM-Analyzer fornito permette l'analisi statistica e la generazione di report sui dati registrati secondo la norma EN 50160.

## » Disegno tecnico (mm)

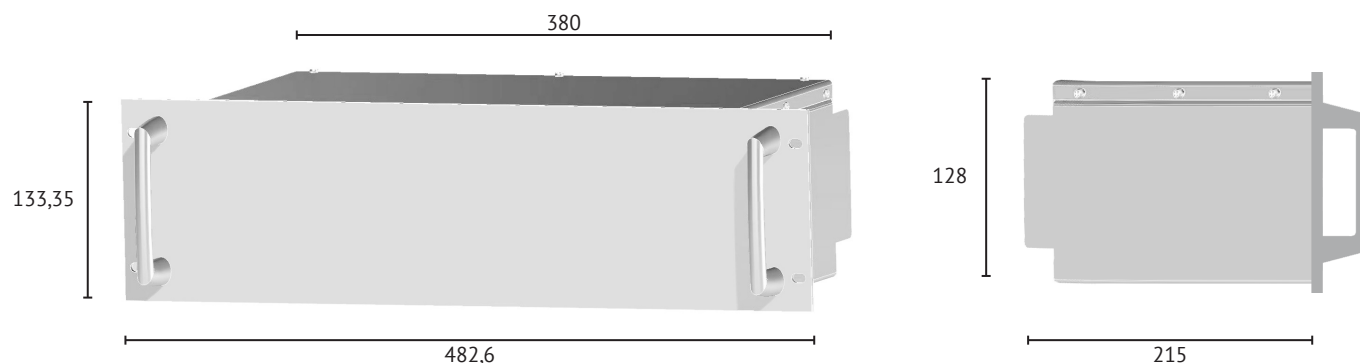

## » Parametri

GRUPPO DI PARAMETRI	ELENCO	MISURA	EVENTO	LOG	USCITE
Tensioni	ULN, ULL, U4N, U4L, U $\Sigma$	●	●	●	●
Correnti	IL, IN, IEL, I $\Sigma$	●	●	●	●
Potenze	PL- $\Sigma$ , QL- $\Sigma$ , SL- $\Sigma$	●		●	●
Fattori di potenza	TPFL- $\Sigma$ , DPFL	●		●	●
Frequenza	F	●	●	●	●
Ordine delle fasi	-	●			
Componenti simmetrici di tensione	U0, U1, U2	●		●	●
Rapporti di squilibrio di tensione	u0, u2	●	●	●	
Sottodeviiazione e sovradeviiazione di tensione	ULN, ULL	●			●
Flicker	PinstL, PstL, PltL	●	●	●	
Armoniche fino alla 50° & Interarmoniche	ULN, ULL, IL, PL, QL	●		●	●
THD e Fattore K	ULN, ULL, IL, KL	●	●	●	●
Tensioni di segnale sulla rete di alimentazione	5 x ULN	●			
Angoli di fase	U-U, U-I	●			●
Contatori di energia (4Q)	attiva, reattiva, app. $\Sigma$	●		■	●
Variazioni rapide di tensione	ULN		●		
Flagging	Buchi, Picchi, Interruzioni			●	
Valori aggregati	Caratteristiche di tensione	●			
Forme d'onda	ULN, ULL, IL	●	●		
Valori medi	ULN, F, Flicker, Squil., THDU	□	●		

## NOTE:

- Alcuni parametri potrebbero non essere disponibili per tutte le funzioni, per maggiori dettagli consultare il manuale d'uso.
- La colonna LOG indica tutti i parametri selezionabili per la registrazione Min/Med/Max, eccetto per i contatori di energia (■) che hanno una registrazione a parte.
- I parametri nella colonna MISURA possono essere visualizzati o letti dalla porta di comunicazione, eccetto per i valori medi (□).

## » Specifiche

<b>ALIMENTAZIONE</b>	
Tensione di alimentazione:	85...285 VCA 50/60 Hz / 65...250 VCC
Consumo di alimentazione:	15 VA max
Fusibile:	250 VCA / 500 mA tipo T ritardato
Batteria tampone:	Li-Ion, 2500 mAh (>15 min di autonomia)
<b>INGRESSI DI MISURA</b>	
Ingressi di tensione trifase con connessione diretta / TV:	P-N: max 580 V RMS CAT III, L-L: max 1000 V RMS CAT III
Ingresso di quarta tensione (U4) con connessione diretta:	max 580 V RMS CAT III
Fattore di cresta per gli ingressi di tensione:	2
Impedenza per gli ingressi di tensione:	>2 MΩ/fase
Fondo scala di corrente:	selezionabile tra 500A, 3kA, 20kA RMS; per I5 50A, 500A
Fattore di cresta per gli ingressi di corrente:	3
Intervallo di frequenza:	42,5...57,5 Hz / 51...69 Hz
Canale di riferimento della frequenza:	Tensione fase 1/linea 12
Campionamento:	Simultaneo, 51,2 kHz @50 Hz
<b>PRECISIONE</b>	
Tensione trifase:	±0.1% Un su intervallo 10 ... 150% Un
Quarta tensione (U4):	±0.2% misura
Correnti:	±0.2% misura (dispositivo)
Potenze:	±0.2% misura
Frequenza:	±10 mHz
Armoniche:	Classe 1 (IEC/EN 61000-4-7)
Orologio in tempo reale (RTC):	<1s in 24h senza sincronizzazione; <5ms con sincronizzazione GPS
Energia attiva:	Classe 0.5S, conforme a IEC/EN 62053-22
Energia reattiva:	Classe 1, conforme a IEC/EN 62053-23
<b>CANALI DI INGRESSI E USCITE</b>	
Ingressi digitali:	11 optoisolati, 24 VCC ±20%
Ingresso sincronizzazione 1PPS:	1 optoisolati, 24 VCC ±20%
Uscite analogiche:	4 optoisolati, 4 ... 20 mA <sub>ACC</sub> , carico massimo 500 Ω
Tempo di ritardo degli ingressi digitali:	max 10 ms
Tempo di ritardo dell'ingresso 1PPS:	max 50 ns
Consumo degli ingressi digitali:	max 7 mA <sub>DC</sub>
Consumo dell'ingresso 1PPS:	max 1 mA <sub>DC</sub>
Tempo di reazione delle uscite analogiche:	max 200 ms
<b>MEMORIA</b>	
Memoria di sistema:	128 MB Flash, 256 MB RAM
Memoria di registrazione:	16 GB
<b>COMUNICAZIONE</b>	
Porte Ethernet:	2 Auto MDIX RJ45 10/100 Base Ethernet
Porta GPS:	1 RS485 optoisolata, 9600 bps
Antenna GPS (su modulo PQMGPS1):	Antenna patch attiva, connettore SMA
Protocolli:	HTTP, HTTPS, FTP, SFTP, NTP, NMEA, Modbus TCP
Router integrato:	GPRS/UMTS-3G/HSPA
<b>SINCRONIZZAZIONE OROLOGIO</b>	
Sistema di sincronizzazione:	NTP e/o GPS
<b>CONDIZIONI AMBIENTALI</b>	
Codice di installazione e uso:	PQI-A-FI1
Temperatura di funzionamento (intervallo limite):	-25 ... +55°C (FI1, 3K6)
Temperatura di stoccaggio:	-25 ... +75°C (2K3)
Umidità relativa:	95% max senza condensa
Altitudine:	max 2000 m s.l.m.
<b>CARATTERISTICHE MECCANICHE</b>	
Installazione:	Rack 19" 3U
Dimensioni:	Fronte (LxA): 482.6x133.35mm, Retro (LxAxP): 380x128x215 mm
Peso:	4000 g
<b>NORME</b>	
Conformità prodotto:	IEC/EN 62586-1, IEC/EN 62586-2
Certificazione:	Classe A, IEC/EN 61000-4-30:2015 Ed.3 per la tensione
Sicurezza:	Alimentazione CAT III, classe d'isolamento 2, 600 V
Direttive:	2006/95/EC LV, EN 61010
EMC:	2004/108/EC EMC, EN 50081-2, EN 50082-2, EN 61326/A1, EN 55011:1998+A1:1999+A2:2002, EN 61000-6-2/-4-2/-4-3/-4-4/-4-5/-4-6/-4-11

CODICE D'ORDINE	DETTAGLIO KIT ROGOWSKI		ALIMENTAZIONE	COMUNICAZIONE		GPS PER SINCRO	MEMORIA	INGRESSI E USCITE	
	Lunghezza [cm]	Ø [cm]		ETHERNET	ROUTER			PQMGPS1	16 GB
<b>KIT BOBINE ROGOWSKI: N. 5 MFC150 INCLUSE</b>									
1306.0005.0001	30	~10	●	●	●	●	●	●	●
1306.0006.0001	45	~14	●	●	●	●	●	●	●
1306.0007.0001	70	~22	●	●	●	●	●	●	●
1306.0008.0001	90	~29	●	●	●	●	●	●	●

**LEGENDA**

**GPS PER SINCRO:** Modulo GPS esterno (PQMGPS1) per la sincronizzazione dell'orologio, fornito con lo strumento.

**DI:** 11 ingressi digitali per la gestione remota dei segnali di controllo.

**AO:** 4 uscite analogiche per la trasmissione di variazioni dei parametri istantanei.

NOTA: Soggetto a modifiche senza preavviso



**algodue**<sup>®</sup>  
ELETTRONICA

Innovative Electronic Systems

Via Passerina, 3/A - 28010 Fontaneto d'Agogna (NO) - Italy - Tel.: +39 0322 89307

sales@algodue.it - [www.algodue.com](http://www.algodue.com)

72PG01\_2\_201705\_1